

MANUTENÇÃO E LIMPEZA

PANO LEVEMENTE UMEDECIDO COM ÁGUA, SEGUIDO DE PANO SECO.

***NUNCA UTILIZAR PRODUTOS QUÍMICOS OU ABRASIVOS.**

Mantenimiento y Limpieza: Paño ligeramente humedecido con agua, seguido de un paño seco.

**No utilice nunca productos químicos o abrasivos.*

Maintenance and Cleaning: Cloth slightly moistened with water, followed by cloth seo.

**Never use chemicals or abrasives.*

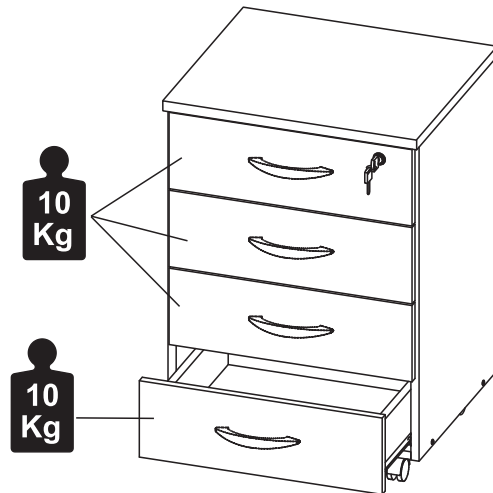

weboffice

MÓVEIS PARA ESCRITÓRIO

Certificado de Garantia

A garantia dos produtos WEB OFFICE, abrange eventuais defeitos de fabricação no prazo estabelecido pelo Código de Defesa do Consumidor, em seu artigo 26, II, o qual prevê a garantia legal de 90 (noventa) dias.

Certificado de Garantía

La garantía de los productos Web Oficce, cubre eventuales defectos de fabricación dentro del plazo establecido por el Código de Protección al Consumidor, en su artículo 26, II, que prevé una garantía legal de hasta 90 (noventa) días.

Guarantee Certificate

The guarantee of Web Oficce products, covers eventual manufacturing defects, within the period established by the Consumer Protection Code, in its article 26, II, which provides for a legal guarantee of up to 90 (ninety) days.



DÚVIDAS?
LEIA O QR CODE
ACIMA E
ASSISTA O VÍDEO
DA MONTAGEM!

INSTRUÇÕES DE MONTAGEM ASSEMBLY INSTRUCTIONS INSTRUCCIONES DE MONTAJE GAVETEIRO VOLANTE CAJONERO CON RUEDAS KNIVES WITH RODIZES

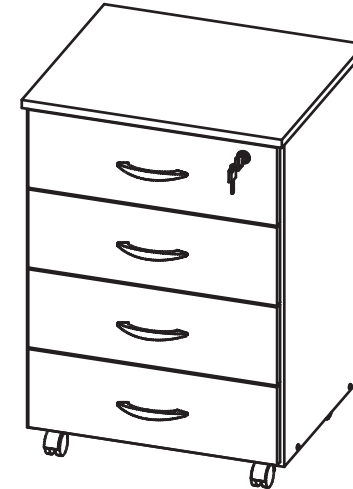

REF. #WEB0320

weboffice

MÓVEIS PARA ESCRITÓRIO

E-mail: contato@weboffice.com.br

www.weboffice.com.br

WhatsApp: +55 54 99908-4715

FERRAMENTAS NÃO FORNECIDAS, MAS NECESSÁRIAS PARA MONTAGEM DO PRODUTO

HERRAMIENTAS NO SUMINISTRADAS, MAS NECESSÁRIAS PARA EL MONTAJE DEL PRODUCTO
TOOLS NOT SUPPLIED, BUT NECESSARY FOR THE ASSEMBLY

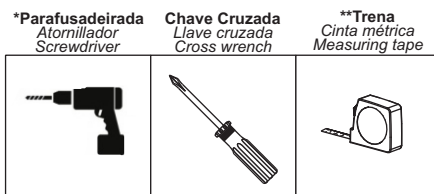

*Facilita a montagem / Facilita un montaje / Facilitates mounting.
** Para identificar as peças / Para identificar las partes / To identify the parts.

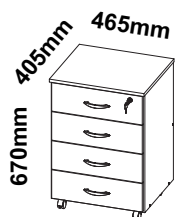

1 P.



20min

RECOMENDAÇÕES

- Siga atentamente todas as instruções de montagem;
- Monte seu produto no local ou próximo de onde será colocado.
- Movimentações do produto já montado podem avariá-lo;
- Faça a montagem em uma superfície limpa e plana. Aconselhamos usar a própria embalagem de papelão e plástico para forrar o chão;
- Verifique se as quantidades de peças e acessórios estão de acordo com o Manual;
- Compare atentamente os furos de cada peça com a ilustração do manual
- Se o produto necessitar fixação na parede, tenha cuidado para não atingir fios e canos ao furar a parede;
- É responsabilidade do montador seguir as instruções do Manual de Montagem que são fundamentais para a estruturação do produto.

Recommendations

- Carefully follow all assembly instructions;
- Assemble your product at or near where it will be placed.
- Movements of the product already assembled may damage it;
- Mount on a clean, flat surface. We advise you to use the cardboard and plastic packaging itself to cover the floor;
- Check that the quantities of parts and accessories are in accordance with the manual;
- Carefully compare the holes in each part with the illustration in the manual;
- If the product needs to be fixed to the wall, be careful not to reach wires and pipes when drilling into the wall;
- It is the assembler's responsibility to follow the instructions in the Assembly Manual, which are fundamental for structuring the product.

Recomendaciones

- Siga cuidadosamente todas las instrucciones de montaje;
- Ensamble su producto en o cerca de donde se colocará.
- Los movimientos del producto ya ensamblado pueden dañarlo;
- Montar sobre una superficie limpia y plana.
- Le recomendamos que utilice el embalaje de cartón y plástico para cubrir el piso;
- Compruebe que las cantidades de piezas y accesorios están de acuerdo con el manual;
- Compare cuidadosamente los agujeros en cada parte con la ilustración en el manual;
- Si el producto necesita ser fijado a la pared, tenga cuidado de no alcanzar cables y tuberías al perforar la pared;
- Es responsabilidad del ensamblador seguir las instrucciones del Manual de ensamblaje, que son fundamentales para estructurar el producto.

02/12

6

POR FIM, COLOQUE AS GAVETAS MONTADAS NO PRODUTO.



VEJA COMO
REGULAR AS
GAVETAS.

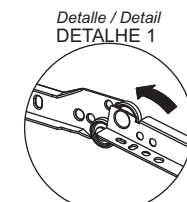
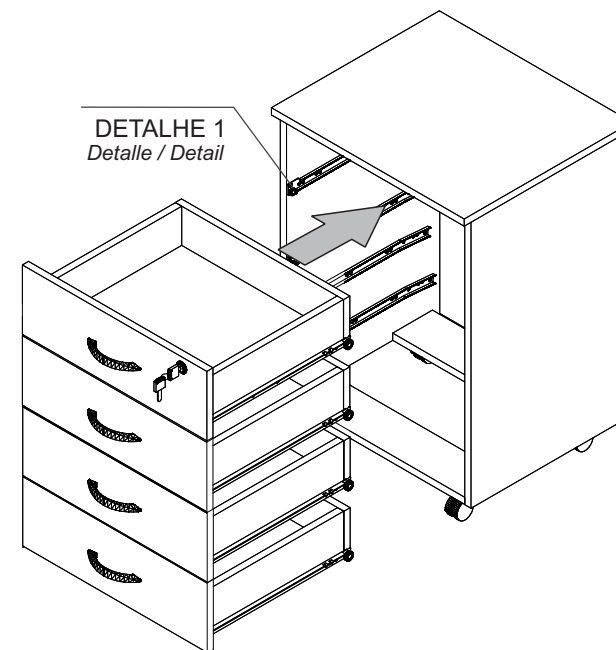

Simultaneamente role as corredeiras J1B
sobre as corredeiras J1A.
Simultáneamente, haga rodar las diapositivas 'J1B'
sobre las diapositivas 'J1A'.
Simultaneously roll the 'J1B' slides over the 'J1A' slides.

11/12

LISTA DE PEÇAS

EXAMINE COMPLETAMENTE TODAS AS PEÇAS ANTES DE INICIAR O TRABALHO.

*Lista de piezas: Examine completamente todas las piezas antes de comenzar a trabajar.
List of pieces: Completely examine all parts before starting work.*

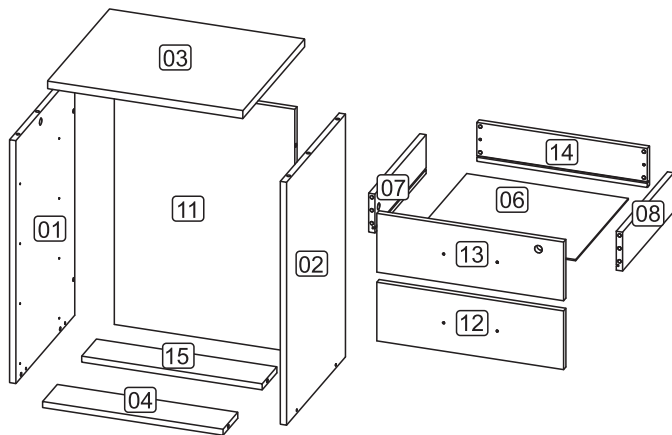

NÚMERO NUMBER NÚMERO	DESCRIÇÃO DESCRIPTION DESCRIPCIÓN	QUANTIDADE QUANTITY CANTIDAD	DIMENSÕES DIMENSIONS DIMENSIONES
01	LATERAL ESQUERDA	01	600X385X15
02	LATERAL DIREITA	01	600X385X15
03	TAMPO	01	465X405X15
04	BASE FRONTAL	01	430X96X15
06	FUNDO GAVETA	04	385X345X3
07	LATERAL GAV. ESQ.	04	335X96X15
08	LATERAL GAV. DIR.	04	335X96X15
09	COSTA PASTA	01	406X265X15
11	COSTA	01	600X430X15
12	FRENTE GAVETA	03	145X445X15
13	FRENTE GAV. FECHA.	01	145X445X15
14	COSTA GAVETA	02	406X96X15
15	BASE TRASEIRA	01	430X96X15

Em milímetros / En milímetros / In millimetres.

4

POSICIONE OS RODÍZIOS 'C2' NOS QUATRO CANTOS DAS BASES '04' E '15' E FIXE COM OS PARAFUSOS 'A2'.

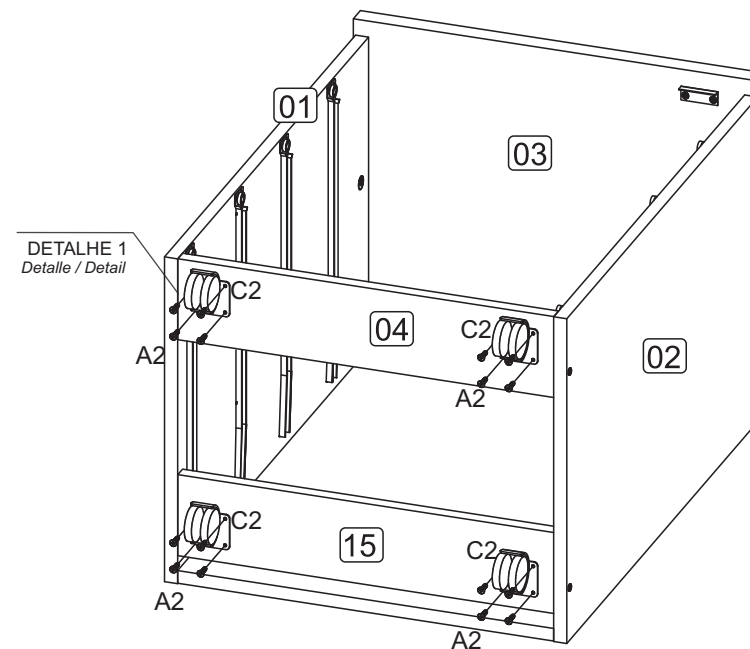

DETALHE 1
Detalle / Detail

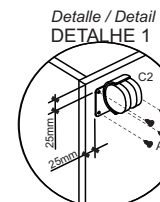

Posicione o rodizio conforme demonstrado a cima.
*Position the caster as shown above.
Coloque la rueda como se muestra arriba.*

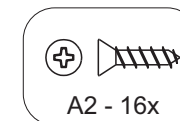

5 ENCAIXE AS LATERAIS '07' E '08' NAS FRENTES '12' E '13' ATRAVÉS DOS PARAFUSOS 'A32' E APERTE COM OS TAMBORES 'A35'. APÓS, ENCAIXE A COSTA '14' ATRAVÉS DAS CAVILHAS 'D1' NAS LATERAIS '07' E '08', E FIXE COM OS PARAFUSOS 'A6'. EM SEGUIDA ENCAIXE O FUNDO '06' NA RANHURA DAS FRENTES '12' E '13'. PARA INSTALAR FECHADURA SIGA A INSTRUÇÃO DETALHADA A BAIXO.

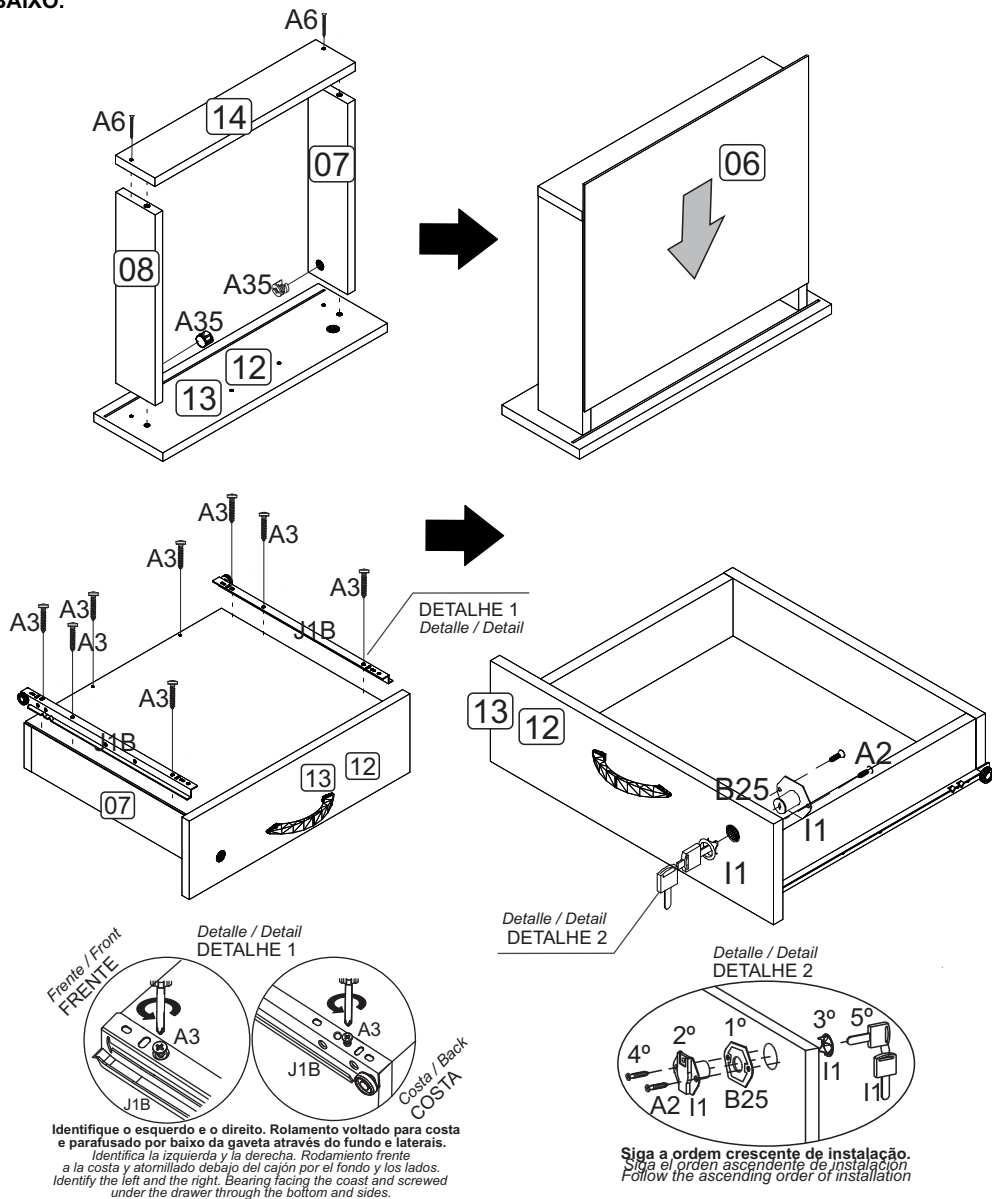

10/12

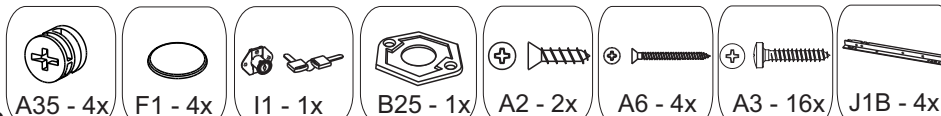

LISTA DE ACESSÓRIOS

A SEPARAÇÃO DOS ACESSÓRIOS ANTES DE INICIAR O TRABALHO FACILITARÁ O MESMO. OS PARAFUSOS E CAVILHAS NA ESCALA REAL. EM CASO DE DÚVIDA COLOQUE O

ACESSÓRIO SOBRE A IMAGEM.

Lista de accesorios: La separación de los accesorios antes de comenzar el armado facilitará el mismo. Los tornillos y taquetes son en escala real. En caso de dudas sobre la identificación, coloque el accesorio en la imagen.
List of accessories: The separation of the accessories before you start the assembly will facilitate the same.
The screws and dowels are in real scale. In case of doubts about the identification, place the accessory on the image.

CÓD. CÓD. COD.	IMAGEM IMAGEN IMAGE	DESCRIÇÃO DESCRIPCIÓN DESCRIPTION	QTD. CTD. QTD.	CÓD. CÓD. COD.	IMAGEM IMAGEN IMAGE	DESCRIÇÃO DESCRIPCIÓN DESCRIPTION	QTD. CTD. QTD.
A2		PARAFUSO CABEÇA CHATA 3,5x14mm Tornillo de cabeza plana Flat head screw	52	C7		PUXADOR Arrancador Puller	4
A5		PARAFUSO CABEÇA FLANGEADA 3,5x25mm Tornillo de cabeza bridada Flanged head screw	8	D1		CAVILHA 8x30mm Taquete Wooden Dowel	44
A32		PARAFUSO MINIFIX ROSCA SOBERBA Tornillo minifix rosca soberbia Superb thread minifix screw	10	F1		TAPA FURO ADESIVO 15mm Tapón adhesivo Bore patch adhesive	8
A35		TAMBOR MINIFIX Tambor minifix Cam lock	10	I1		FECHADURA PARA GAVETA Cerradura para cajón Lock for drawer	1
B25		SEPARADOR PARA FECHADURA Separador de bloqueo Lock separator	1	J1		KIT CORREDIÇA METÁLICA 350mm Equipo Corredera de metal Kit Metallic Slide	4
C2		RODÍZIO RB40 Rodete Casters	4	M1		CHAPA 'L' 2 FUROS Placa en 'L' de dos agujeros Two-hole 'L' plate	1

A6		PARAFUSO CABEÇA CHATA 3,5x40mm Tornillo de cabeza plana Flat head screw	8
A17		PARAFUSO CABEÇA FLANGEADA 4,9x45mm Tornillo de cabeza bridada Flanged head screw	4

03/12

3 ENCAIXE O TAMPO '03' NAS LATERAIS '01' E '02' ATRAVÉS DOS PARAFUSOS 'A32' E APERTE COM OS TAMBORES 'A35'.

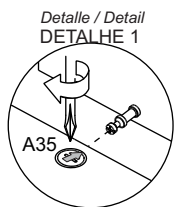
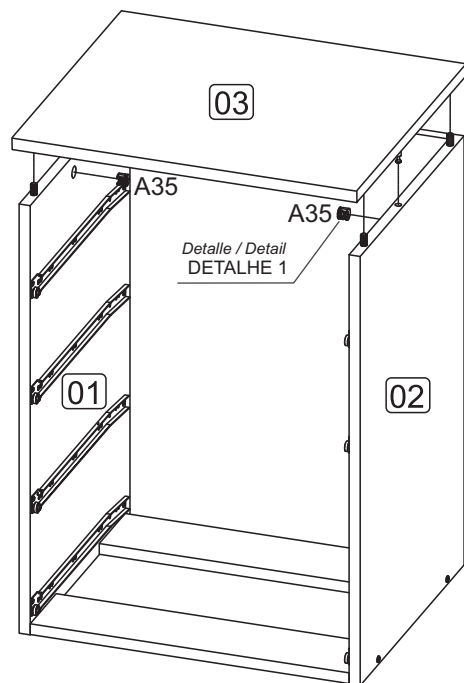

Depois de encaixar as peças coloque o tambor com a sua seta voltada para o parafuso. Para apertar Gire no sentido horário.
 Después de colocar las piezas, coloque el tambor con su flecha hacia el tornillo. Para apretar, gire en sentido horario.
 After fitting the parts, place the drum with its arrow facing the screw. To tighten, turn clockwise.

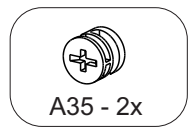

1 PRÉ-MONTAGEM

PARA INICIAR O TRABALHO REALIZE O PROCESSO INDIVIDUAL DE CADA PEÇA COMO DEMONSTRADO NAS IMAGENS A BAIXO, APÓS SEPRE AS PEÇAS EM UM LOCAL SEGURO.
 Para comenzar el trabajo, realice el proceso individual de cada pieza como se muestra en las imágenes a continuación.
 Luego separe las partes en un lugar seguro.
 To start the work, perform the individual process of each piece as shown in the images below.
 Then separate the parts in a safe place.

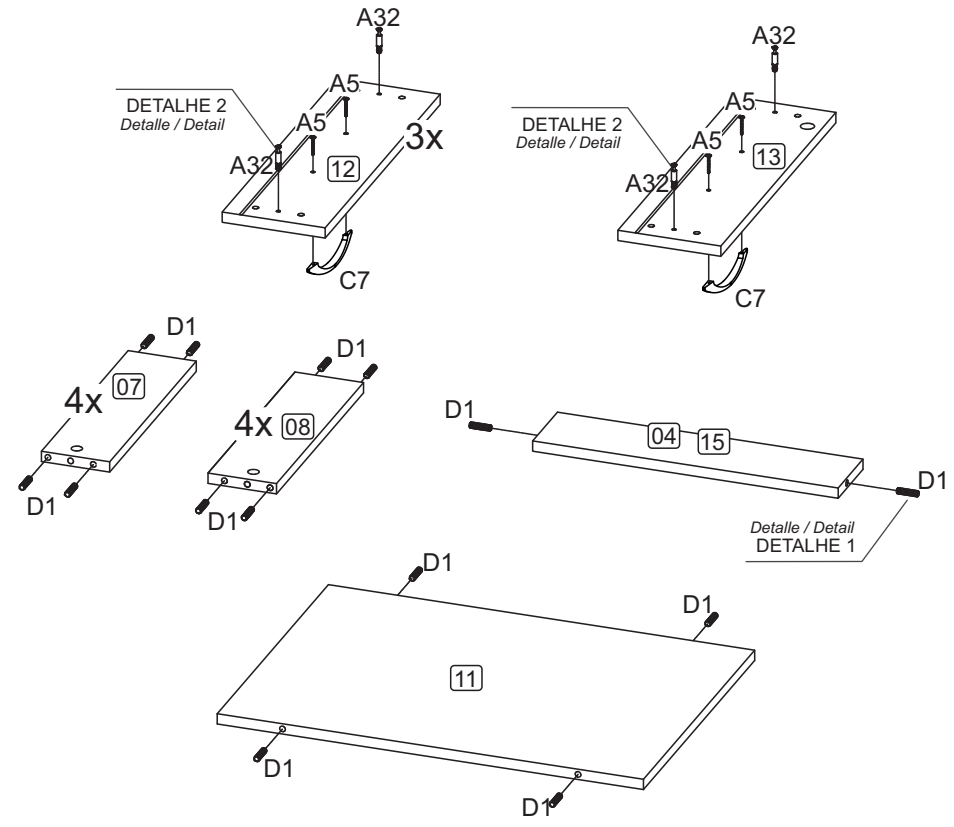

Pressione até o fundo do furo.
 Se necessário utilize um martelo de borracha.
 Presione hasta el fondo del agujero.
 Si es necesario, utilice un mazo de goma.
 Press to the bottom of the hole.
 If necessary use a rubber mallet.

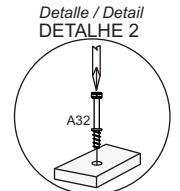

Parafuse com uma chave de fenda cruzada.
 Atornille con un destornillador cruzado.
 Screw with a crossed screwdriver.

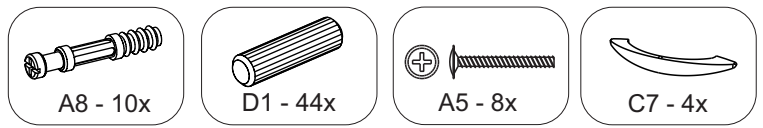

2

MONTAGEM: ENCAIXE AS BASES '04' E '15' E A COSTA '11' NA LATERAL '01' ATRAVÉS DAS CAVILHAS 'D1' E PARAFUSE COM OS PARAFUSOS 'A17', DEPOIS, SEMELHANTEMENTE ENCAIXE E FIXE A LATERAL '02'. A POSIÇÃO RECOMENDADA DE MONTAGEM É COM AS COSTAS DO PRODUTO SOBRE O CHÃO.

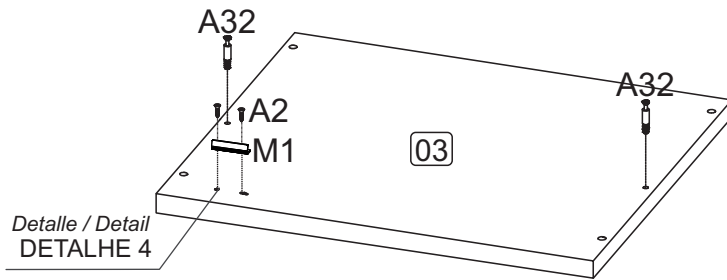
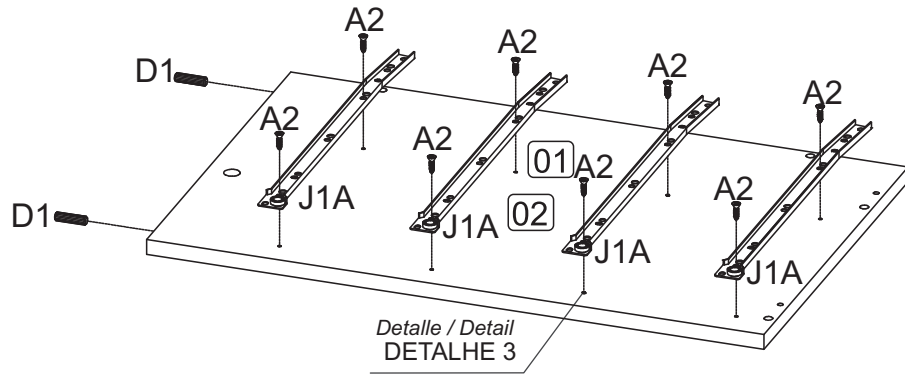

Detalle / Detail
DETALHE 3



Coloque sobre as marcações e parafuse no 'x'.
Coloque sobre las marcas y atornille la 'x'.
Place over the markings and screw in the 'x'.

Detalle / Detail
DETALHE 4

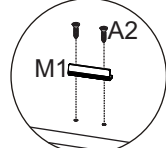

Posicione a chapa sobre a marcação com sua aba voltada para fora.
Coloque la placa sobre la marca y con su solapa hacia afuera.
Position the plate over the marking and with its flap facing outward.

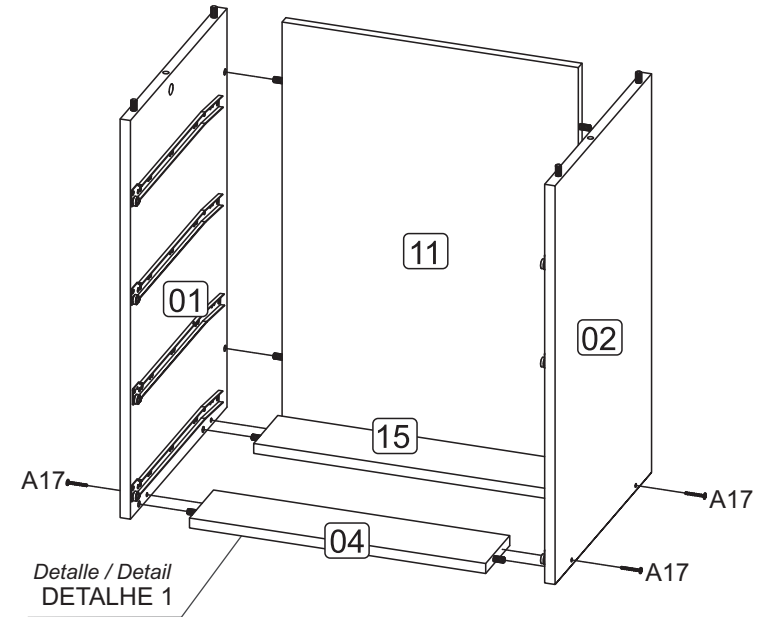

Detalle / Detail
DETALHE 1

Certifique-se de colocar o lado com acabamento para frente.
Asegúrese de poner el lado terminado hacia adelante.
Be sure to put the finished side forward.

